

Réf : 0.805.04

Pure Evocation LED 4800lm 4000K blanc

Panneau LED Evocation 4800lm 4000K blanc

Panneau LED équipée d'une platine LED 4000K T2.
Option Dali.



DONNÉES GÉNÉRALES :

Type de luminaire	Encastrés
Type de source	Platine LED
Nombre de source	1
Durée de vie L70B50	50 000 h
Type de déclenchement	ON/OFF
T° de fonctionnement	-10 °C / +40 °C
Matériaux diffuseur	PMMA+PS
Matériaux anneau/corps	Fonte Aluminium
Couleur	Blanc RAL 9003
Garantie légale	1 an
Eligible CEE/BAR EQ 110	Non

DONNÉES MÉCANIQUES :

Hauteur (mm)	32
Largeur (mm)	595
Diamètre (mm)	
Profondeur (mm)	595
Entraxe de fixation	570
Poids (kg)	1,9
Antivandale	Non

DONNÉES ÉLECTRIQUES :

Tension d'alimentation	230 VAC 50Hz
Puissance lumineuse	48 W
Facteur de puissance	
Classe électrique	II
Classe énergétique	A++, A+, A (LED)
Dimmable	Non

DONNÉES PHOTOMÉTRIQUES :

Flux utile (lumen)	4800 lm
Efficacité du luminaire	100 lm/W
Température de couleur (Kelvin)	4000
IRC	80
Risque photobiologique	GR0

DONNÉES NORMATIVES :

Produits conformes aux prescriptions normatives suivantes :

- IEC 60598-1 : 2015
- IEC 60598-2-1

Dimensions

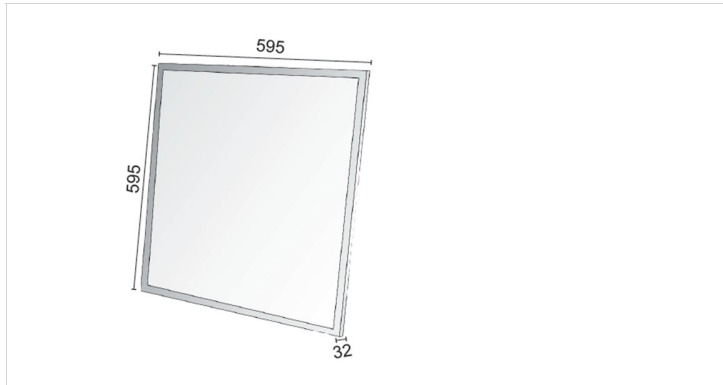

Courbe photométriques

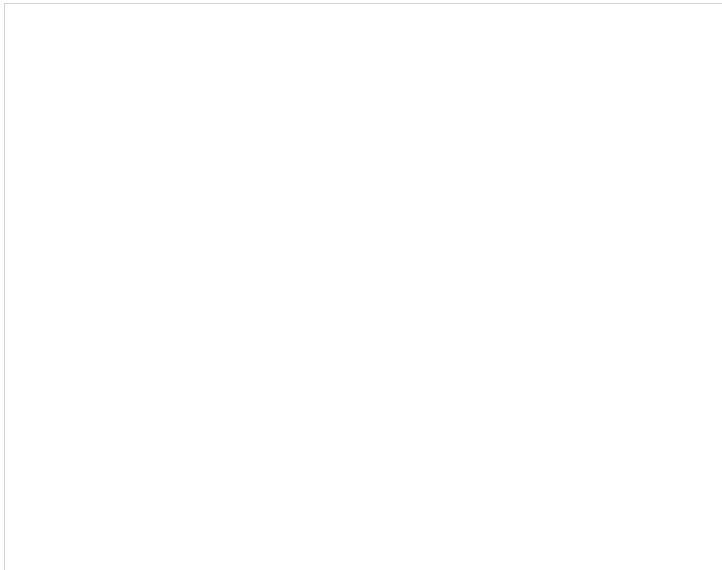

Performance énergétique

 **0.805.04**

 Ce luminaire comporte des lampes à LED intégrées.

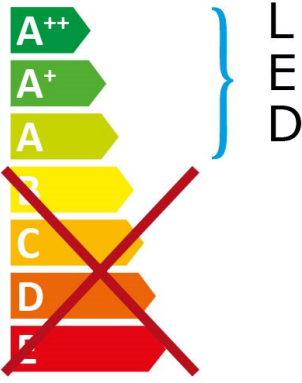

Les lampes de ce luminaire ne peuvent pas être changées.

874/2012 